

**Zamawiający - Szczecińska Agencja Artystyczna, Al. Wojska Polskiego 64, 70 - 479 Szczecin
Postępowanie o udzielenie zamówienia na „Dekoracja i branding Miasta Szczecin”.**

Oznaczenie sprawy (numer referencyjny): SAA/11/2016

OPIS PRZEDMIOTU ZAMÓWIENIA

CPV: 98300000-6 - Różne usługi oraz CPV: 51000000-9 - Usługi instalowania

1. Dekoracja Miasta – Żagle reklamowe

Żagle reklamowe – usługa transportu, montażu, demontażu oraz wymiany nośnika

Opis:

Transport żagli reklamowego z siedziby SAA – Wojska Polskiego 64

Przewidywana waga 120 kg

Najdłuższy element 2,60 m

Montaż:

Lokalizacja trawnik SAA – montaż na podeście (podest dostarczany) Montaż nośnika – profile aluminiowe, stabilne zakotwiczenie w ziemi, obciążenia żagla płytami betonowymi.

Pozostałe 9 lokalizacji

umieszczenie w pasie drogowym: • Pl. Profesora Jana Szyrockiego (dz. nr geodezyjny 2/3 adr" z obrębem 2156); • ul. Mieszka I (dz. nr geodezyjny 1/1 „dr" z obrębem 1050); • Rondo im. Hermana Hakena (dz. nr geodezyjny 4 „dr z obrębem 2150); • ul. Południowej — Rondo Uniwersyteckie (dz. nr geodezyjny 10 „dra z obrębem 2133 oraz dz. nr geodezyjny 1/3 „dr" z obrębem 2149); • al. Niepodległości (dz. nr geodezyjny 19 „dr" z obrębem 1040); • ul. Trasa Zamkowa im. Piotra Zaremby (dz. nr geodezyjny 6 Ars z obrębem 1037); • al. Wyzwolenia (dz. nr geodezyjny 13/3 „dr" z obrębem 1031); znaków informacyjnych, nie będących reklamami w rozumieniu przepisów Ustawy z dnia 21 marca 1985 roku o drogach publicznych, stanowiących dodatkową dekorację przestrzeni Miasta

Ponadto montaż obejmuje zamocowanie flagi do żagli reklamowych – dostarczony przez Zamawiającego

- a) flagami powierzchnia reklamowa - wielkości 15m2 w kształcie żagli. Wysokość ekspozycji od 3,5 m do 4,0 m, szerokość od 5 m do 6 m;
- b) flagi uszyte w sposób umożliwiający swobodny montaż na rurach masztu
- c) dodatkowo dla zachowania stabilności w ekspozycji odciągi (linki napinające mocowane flag na maszty
- d) ilość – 1 komplet, patrz rysunek poglądowy nr 1

Rys.nr 1

Zamawiający - Szczecińska Agencja Artystyczna, Al. Wojska Polskiego 64, 70 - 479 Szczecin

Postępowanie o udzielenie zamówienia na „Dekorację i branding Miasta Szczecin”.

Oznaczenie sprawy (numer referencyjny): SAA/2/2017

Załącznik nr 1 do SIWZ. Opis przedmiotu zamówienia



Demontaż:

Zdemontowanie nośników oraz transport żagli reklamowych z siedziby SAA – Wojska Polskiego 64

Wymiany nośnika: wymiana obejmuje wymianę (demontaż/montaż) flag na wcześniej zamontowanym i ustawionym nośniku typu żagiel reklamowy

Nośnik do Flagi do żagli reklamowych – dostarczony przez Zamawiającego

- flagami powierzchnia reklamowa - wielkości 15m² w kształcie żagli. Wysokość ekspozycji od 3,5 m do 4,0 m, szerokość od 5 m do 6 m;
- flagi uszyte w sposób umożliwiający swobodny montaż na rurach masztu
- dotądowo dla zachowania stabilności w ekspozycji odciągi (linki napinające mocowane flag na maszty

Poszczególne ilości

Lp.	Asortyment	Ilość
1	ŻAGLE MONAŻ + TRANSPORT	80
2	DEMONTAŻ	80
3	WYMIANA NOŚNIKA	10

2. Dekoracja Miasta – Słupy Barcelońskie CPV: 98300000-6 - Różne usługi

Słupy Barcelońskie – usługa transportu, montażu, demontażu oraz wymiany nośnika

Opis:

Transport słupów barcelońskich z siedziby SAA – Wojska Polskiego 64 we wskazane miejsce przez zamawiającego

Montaż:

Lokalizacje wskazane przez Zamawiającego słupów barcelońskich

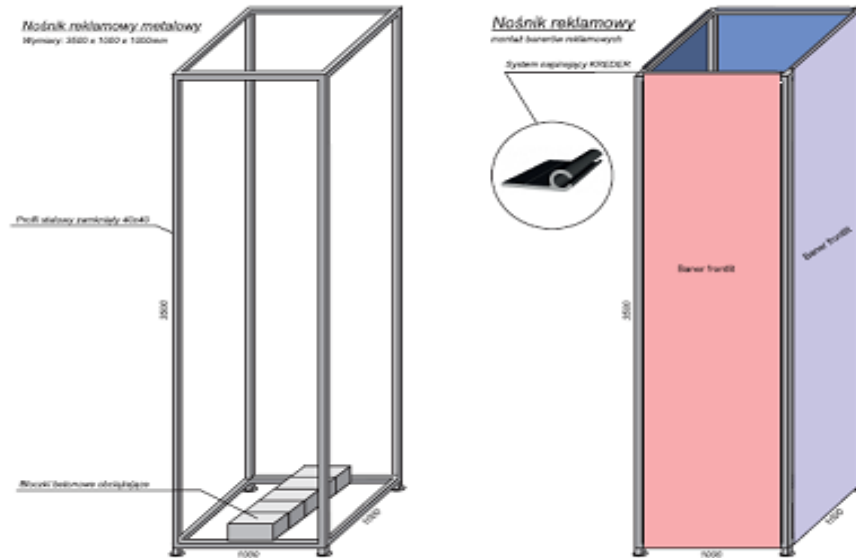

/// Parametry techniczne nośnika

Nośnik do słupów barcelońskich

materiał: płótno flagowe, materiał trickot o gramaturze 205 gr/m², fabrycznie przygotowany zadruk przeznaczony do zastosowań zewnętrznych, wysoka wytrzymałość mechaniczna oraz odporność na działanie czynników atmosferycznych,
wymiary flagi: 900 mm x 3500 mm; w górnej i dolnej części flagi wszyty tzw. system Keder o średnicy 8 mm,

Wymiany nośnika: wymiana obejmuje wymianę(demontaż/montaż) flag(4 sztuki) na wcześniej zamontowanym i ustawionym nośniku słup barceloński

Nośnik do Słupów barcelońskich – dostarczony przez Zamawiającego

Poszczególne Ilości

Lp.	Asortyment	Ilość
1	SŁUPY MONAŻ + TRANSPORT	30
2	DEMONTAŻ	30
3	WYMIANA NOŚNIKA	10

3. Montaż flag do słupów na bulwarach

CPV: 98300000-6 - Różne usługi

Flagi do słupów na bulwarach – usługa montażu, demontażu

Opis nośnika do montażu

Flagi do systemu dekoracyjnego „BULWARY” - Rozmiar flagi 48 x 200 cm (w kształcie trójkąta) , flaga poliester 115g o wysokim parametrze przepuszczalności, nadruk cyfrowy full color . Flagi drukowane technologią cyfrową lub drukiem termosublimacyjnym – pełen prześwit. Wykończone góra wszyty keder usztywniający oraz dwa oczka. Bok – dwa oczka (w tym jedno na dole) . Flagi dostarczone przez Zamawiającego

Opis konstrukcji oraz sposób montażu flag

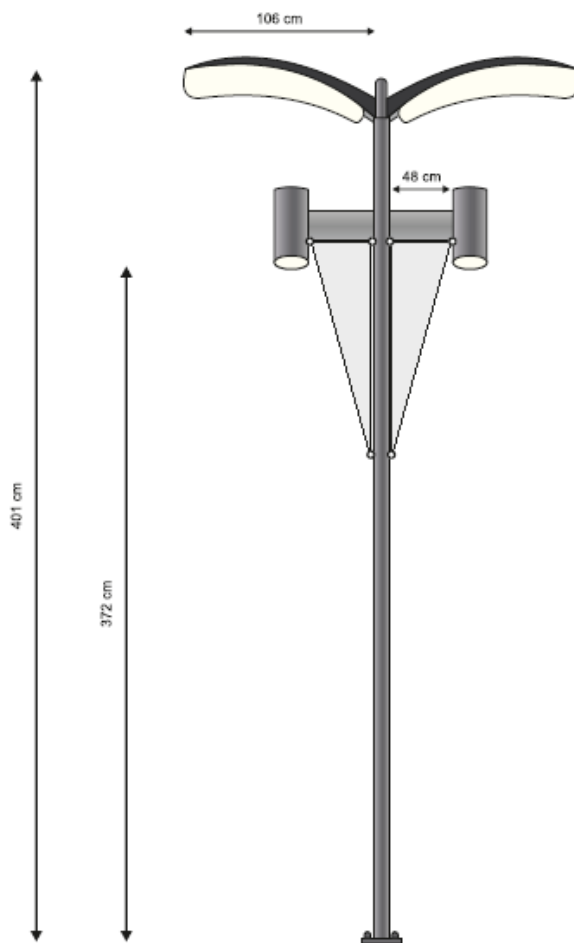

Lokalizacje słupów na bulwarach

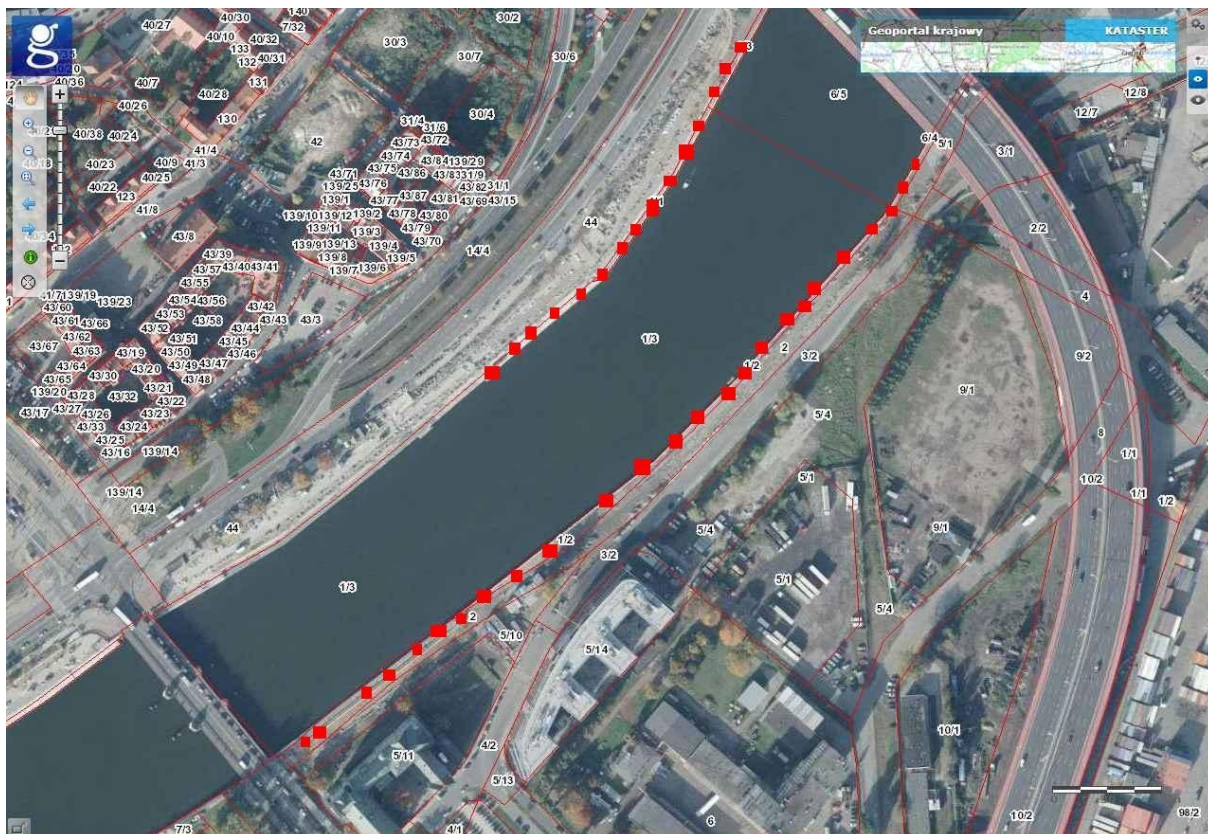

Ilość:

Dwa montaż flag po 80 sztuk (40 podwójnych nośników)

Lp.	Asortyment	Ilość		
1	MONTAŻ FLAG	160		
2	DEMONTAŻ	160		
SUMA				

4. Zakup i montaż Systemu do montażu flag na słupach z podwójny wysięgnikiem

CPV: 51000000-9 - Usługi instalowania

Systemu do montażu flag na słupach z podwójny wysięgnikiem – 150 szt.

Opis systemu:

Wysięgniki w całości wykonane ze stali konstrukcyjno stopowej - stal sprężynowa chromowo-wanadowa 50HF wykonanej zgodnie z normą PN-74/H-84032 dodatkowo ocynkowanej, co gwarantuje ich wysoką odporność na niekorzystne działanie czynników atmosferycznych (odporność na rdzę oraz promienie UV, sile podmuchy wiatru). Wysięgniki nie mogą być zamocowane na słupach i latarniach na sztywno, koniecznie muszą posiadać system, który gwarantuje odchylenie się wysięgnika - sprężynę wraz z flagą pod naporem siły wiatru. Minimalny kąt odchylenia wysięgnika od miejsca jego montażu: 60°. Wysięgniki muszą być łatwe do montażu, tzn., że ich montaż odbywa się bez użycia jakichkolwiek narzędzi. System dostosowany do rozmiaru flagi 80 x 250 cm, flaga poliester

Zał. nr 1 do SIWZ. Opis przedmiotu zamówienia

115g o wysokim parametrze przepuszczalności. Dodatkowo końcówki systemu wyprofilowane i zakończone gumowym lub plastikowym elementem zabezpieczającym flagi przed ześlignięciem. Do systemu dołączone taśmy z napinaczami do montażu na słupach o różnej średnicy.

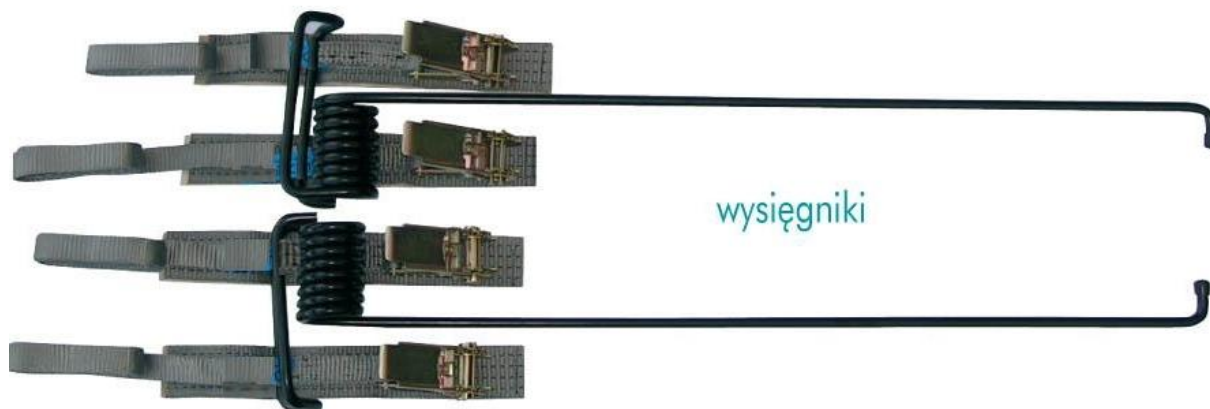

Opis montażu:

Montaż na słupach oświetleniowych oraz oświetleniowo trakcyjnych terenie Miasta Szczecin.

Montaż na wysokości dolny wysięgnik min. 5 m od podłoża.; górny wysięgnik o 2,5 m wyżej od dolnego zgodnie z wielością flagi dostarczonej przez Zamawiającego.

Flagi naciągnięte i zabezpieczone przed spadnięciem

Ilość montażu systemów 150 szt.

Ilość montażu flag 1050 szt.

Demontaż flag w systemie trzytygodniowym 1200 szt.

Zaplanowane 4 cykle montażowe i 4 cykle demontażowe

Termin montażu ustalany indywidualnie z maksymalnie 10 dniowym wyprzedzeniem na podstawie

zleceń jednostkowych . Demontaż ustalany indywidualnie z 3 dniowym wyprzedzeniem na podstawie zleceń jednostkowych

Pierwszy planowany montaż 19.02.2017

W ramach usługi zapewnienie 24 h gotowości do poprawek lub usuwania flag w czasie trwania 3 tygodniowej kampanii.

FLAGI NA SŁUPY					
Lp	Asortyment	Ilość	Użycie	Wartość	
2	System do słupów oświetleniowych	150	1	150	
3	Montaż flag do słupów	300	3,5	1050	
4	Montaż systemów z flagami	150	1	150	
5	Demontaż flag	300	4	1200	

Zamawiający - Szczecińska Agencja Artystyczna, Al. Wojska Polskiego 64, 70 - 479 Szczecin

Postępowanie o udzielenie zamówienia na „Dekorację i branding Miasta Szczecin”.

Oznaczenie sprawy (numer referencyjny): SAA/2/2017

Załącznik nr 1 do SIWZ. Opis przedmiotu zamówienia

Wymagania techniczne:

	Tramwaje Szczecińskie Sp. z o.o. ul. Klonowica 5, 71-241 Szczecin tel. +48 91 439 40 11, fax +48 91 439 26 38, www.ts.szczecin.pl
IS.075.14.2016.GJ	
Szczecińska Agencja Artystyczna w Szczecinie Wpłynęło <u>28.01.2016</u> Nr _____ zał. <u>A</u>	<i>I. Jaworski</i> <i>pona. Instrukcja - się do</i> <i>wybyła tożsamość</i>
	Szczecin, dn. 28.01.2016 r.
	Szczecińska Agencja Artystyczna Al. Wojska Polskiego 64 70-479 Szczecin

Dotyczy: Wydania warunków technicznych umieszczania dekoracji na słupach trakcyjnych.

Tramwaje Szczecińskie Sp. z o.o. w związku z otrzymanym pismem nr SAA/27/1/16/TJ z dn. 20.01.2016 r., w sprawie umieszczania na słupach trakcyjnych i trakcyjno - oświetleniowych reklam w formie flag dekoracyjnych o wymiarach 80 cm x 250 cm, wydajemy poniższe warunki techniczne:

1. Element reklamowy umieszczać na słupie po przeciwnej stronie do konstrukcji nośnych sieci jezdnej.
2. Montaż konstrukcji reklamowej do słupa wykonać przy użyciu opasek stalowych.
3. Opaski stalowe zakładać w odległości nie mniejszej niż 0,5 m od obejm słupowych podtrzymujących sieć jezdnią.
4. Zabrania się ingerencji mechanicznej w konstrukcję słupa.
5. Przekazać pisemnie informacje w terminie do 14 dni ze wskazaniem miejsca montażu i czasu umieszczenia reklam.

Jednocześnie informujemy, że Tramwaje Szczecińskie Sp. z o.o. są jedynie dzierżawcą tramwajowej infrastruktury transportowej a właścicielem jest Gmina Miasto Szczecin. Wykorzystanie elementów infrastruktury tramwajowej do celów innych niż tramwajowa komunikacja zbiorowa, wymaga uzyskania zgody Właściciela.

Z-CA DYREKTORA
ds. Inwestycji Infrastruktury
Krystyna Gawronska

Do wiadomości:
- Pan Paweł Adamczyk – Dyrektor Wydziału Gospodarki Komunalnej i Ochrony Środowiska.

KRS: 0000323711, Sąd Rejonowy Szczecin- Centrum w Szczecinie
XIII Wydział Gospodarczy Krajowego Rejestru Sądowego w Szczecinie
NIP 302000476 REGON: 320604492
Wysokość kapitału zakładowego 81.499.500,00 zł

Zapisy ogólne

1. Wykonawca odpowiedzialny jest za zachowanie pierwotnego stanu technicznego obiektów. Wszelkie powstałe usterki muszą zostać przywrócone do stanu poprzedniego.
2. Wykonawca ponosi odpowiedzialność za wszelkie zniszczenia powstałe z przyczyn leżących po jego stronie, w trakcie prowadzenia prac w obiekcie i zobowiązany jest do ich niezwłocznego usunięcia na własny koszt.
3. Uszkodzenia powstałe w wyniku demontażu starych urządzeń Wykonawca jest zobowiązany usunąć lub naprawić na własny koszt.
4. Wykonawca zapewnia podczas montażu i instalacji warunki bezpieczeństwa i higieny pracy zgodnie z obowiązującymi przepisami prawa.
5. Wykonawca odpowiada za organizację swojego zaplecza wykonywanych prac, za utrzymanie należytego ładu i porządku na terenie wykonywania prac, bieżące usuwanie wszystkich nieczystości i odpadów.
6. Wykonawca ponosi całkowitą odpowiedzialność za jakość użytych materiałów i urządzeń do wykonania zamówienia oraz jakości wykonanej usługi.
7. Wynagrodzenie, za poszczególne części obejmuje opłaty związane z kosztem robocizny, materiałów, pracy sprzętu, środków transportu technologicznego niezbędnego do wykonania robót oraz wszystkie inne koszty, które będą musiały być poniesione przy wykonaniu zamówienia